

Pattern Showmanship at Halter #9 - LK 3

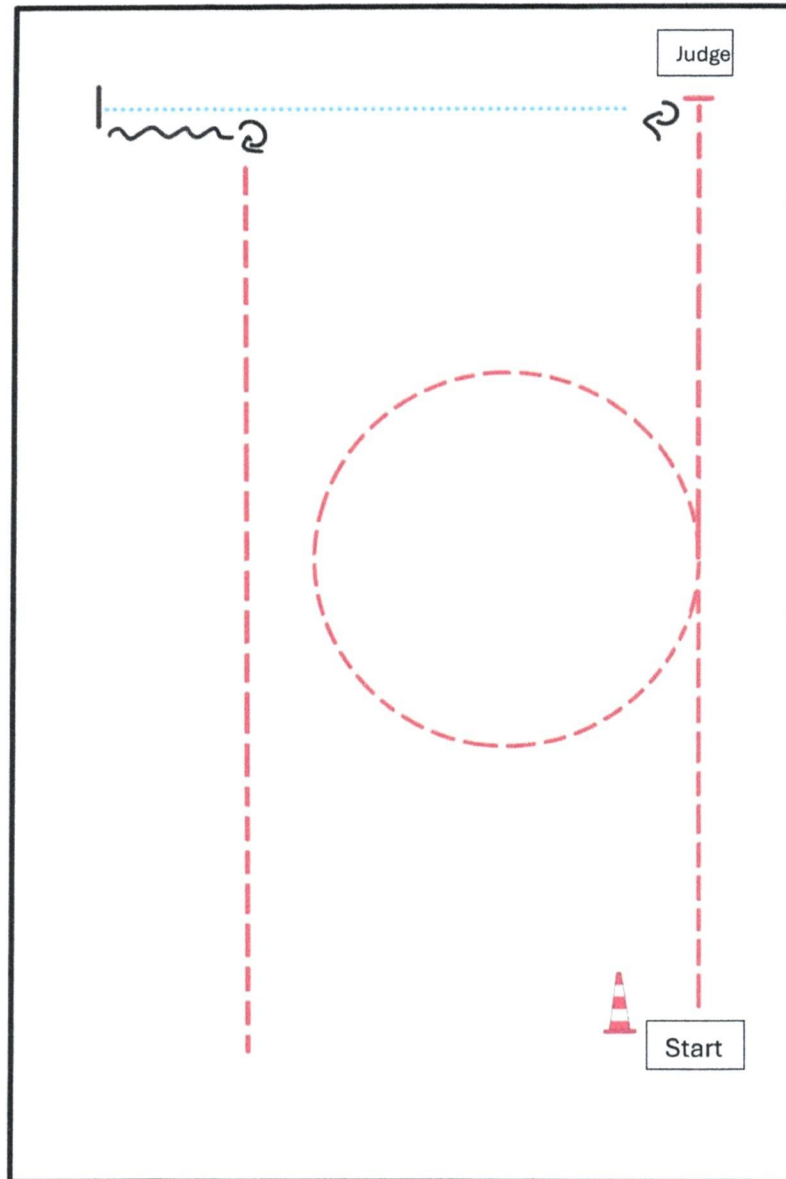

BE READY AT MARKER

1. TROT, STOP
2. SET UP
3. INSPECTION
4. TURN 270°
5. WALK, STOP
6. BACK UP (AT LEAST ONE HORSE LENGTH)
7. TURN 270°
8. TROT OUT

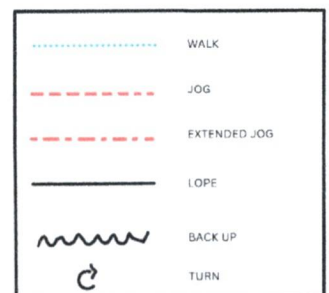

Pattern Showmanship at Halter #9 - LK 4-5

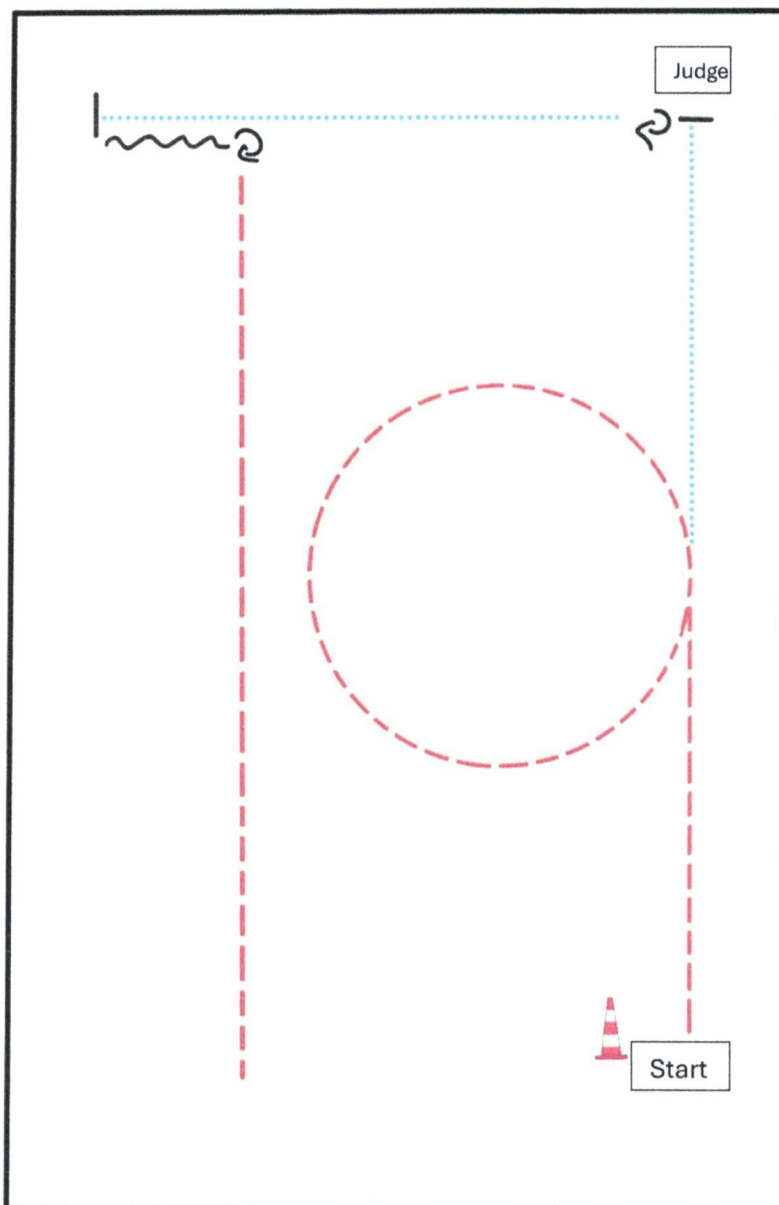

BE READY AT MARKER

- 1) TROT
- 2) WALK, STOP
- 3) SET UP
- 4) INSPECTION
- 5) TURN 270°
- 6) WALK, STOP
- 7) BACK UP (AT LEAST ONE HORSE LENGTH)
- 8) TURN 270°
- 9) TROT OUT

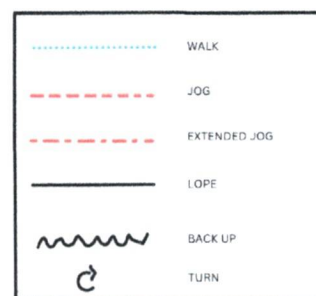

Jungferde Basis Pattern 1 (4j./5j.)

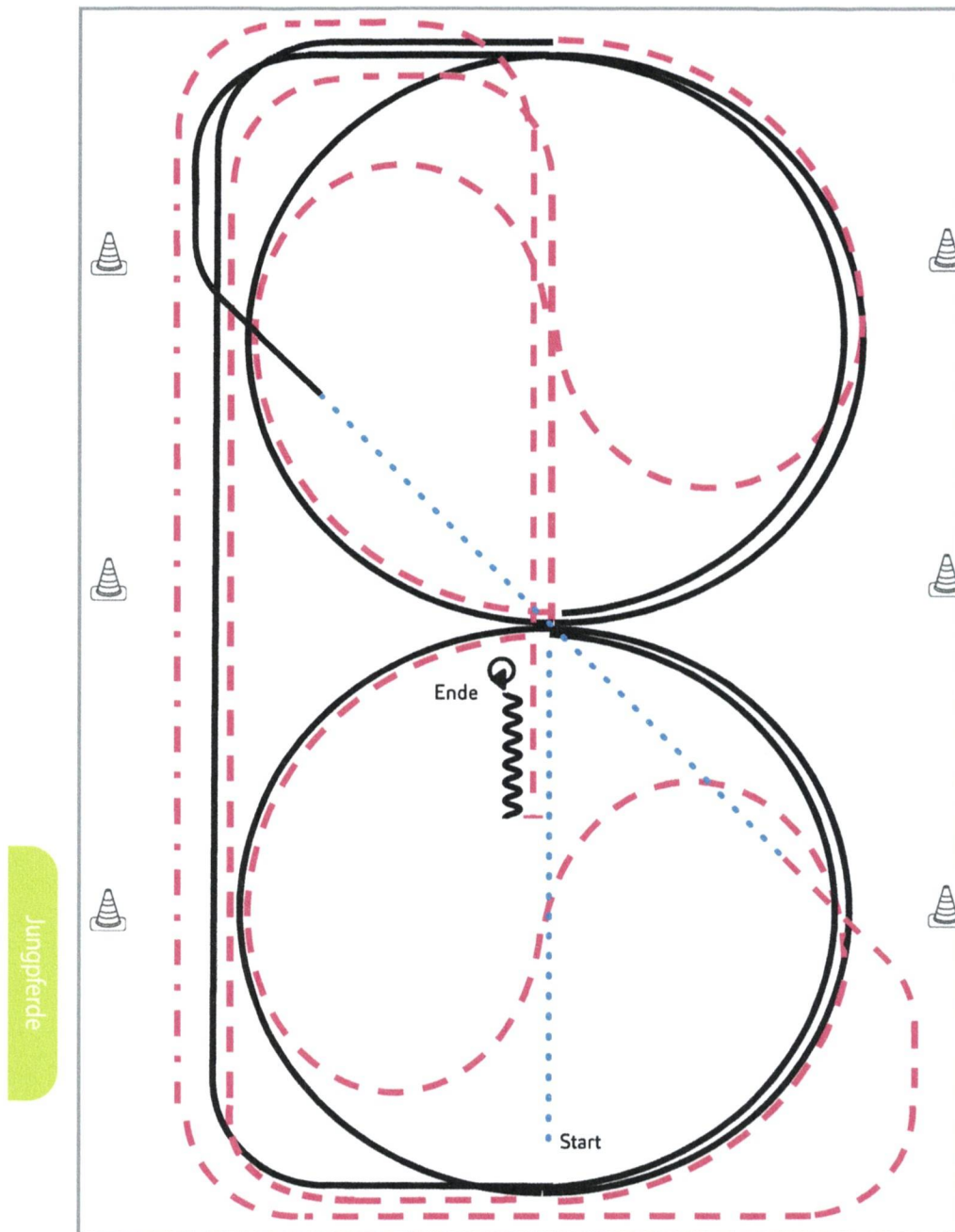

- 1) Schritt durch die Länge der Bahn
- 2) Bei X antraben, ganze Bahn, Mitte der kurzen Seite auf dem Zirkel geritten, durch den Zirkel wechseln
- 3) Bei x Rechtsgalopp, 1 ½ Zirkel, Mitte der kurzen Seite ganze Bahn
- 4) Mitte der kurzen Seite Trab auf dem Zirkel geritten, durch den Zirkel wechseln
- 5) Bei X Linksgalopp 1 ½ Zirkel, Mitte der kurzen Seite ganze Bahn
- 6) Nach Durchreiten der Ecke Schritt, durch die ganze Bahn wechseln
- 7) Trab, an der langen Seite Tritte verlängern, Trab, Mitte der kurzen Seite auf die Mittellinie abwenden
- 8) nach X anhalten, Rückwärtsrichten bis X
- 9) HHW 360° (rechts oder links)

Legende:

Schritt
Trab	- - - - -
Galopp	—————
Wechselzone	—————
Rückwärts	~~~~~

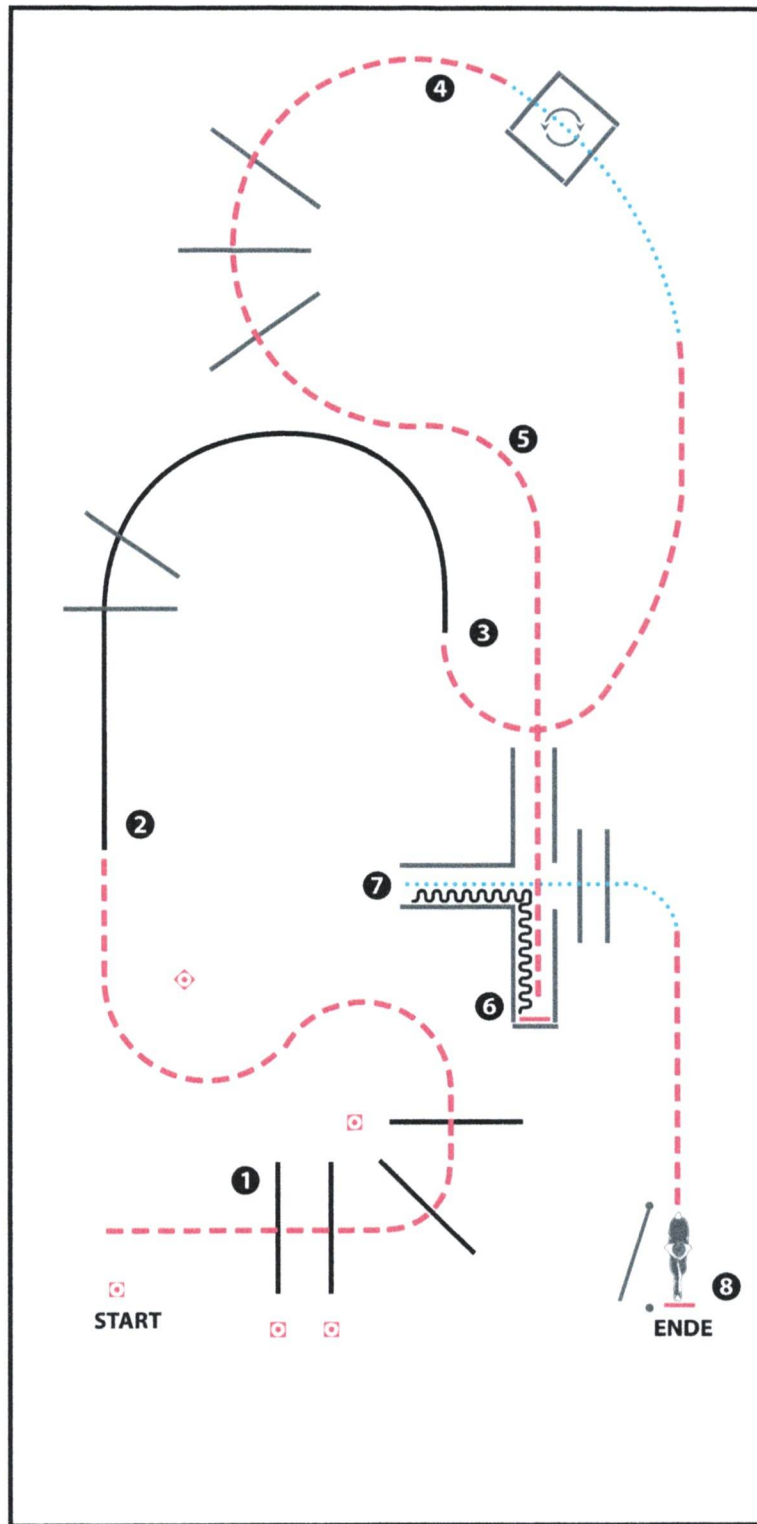

(Erhöhungen optional)

- 1) JOG OVER
- 2) LOPE OVER (RL)
- 3) JOG, WALK INTO BOX, 360° TURN EITHER WAY (LEFT OR RIGHT), WALK OUT
- 4) JOG OVER
- 5) JOG INTO CHUTE, STOP
- 6) BACK UP, WALK OUT, WALK OVER
- 7) JOG, STOP
- 8) GATE

WALK (SCHRITT)	
EXTENDED WALK	
JOG/TROT (TRAB)	
EXTENDED TROT	
LOPE (GALOPP)	
EXTENDED LOPE	
BACK UP (RÜCKWÄRTS)	
LEAD CHANGE SIMPLE OR FLYING (GALOPPWECHSEL EINFACH ODER FLIEGEND)	
TURN (DREHUNG)	

ERSTE
 WESTERPREITER
 UNION
 HEDDESPOURTERBRAND WESTERPREITER

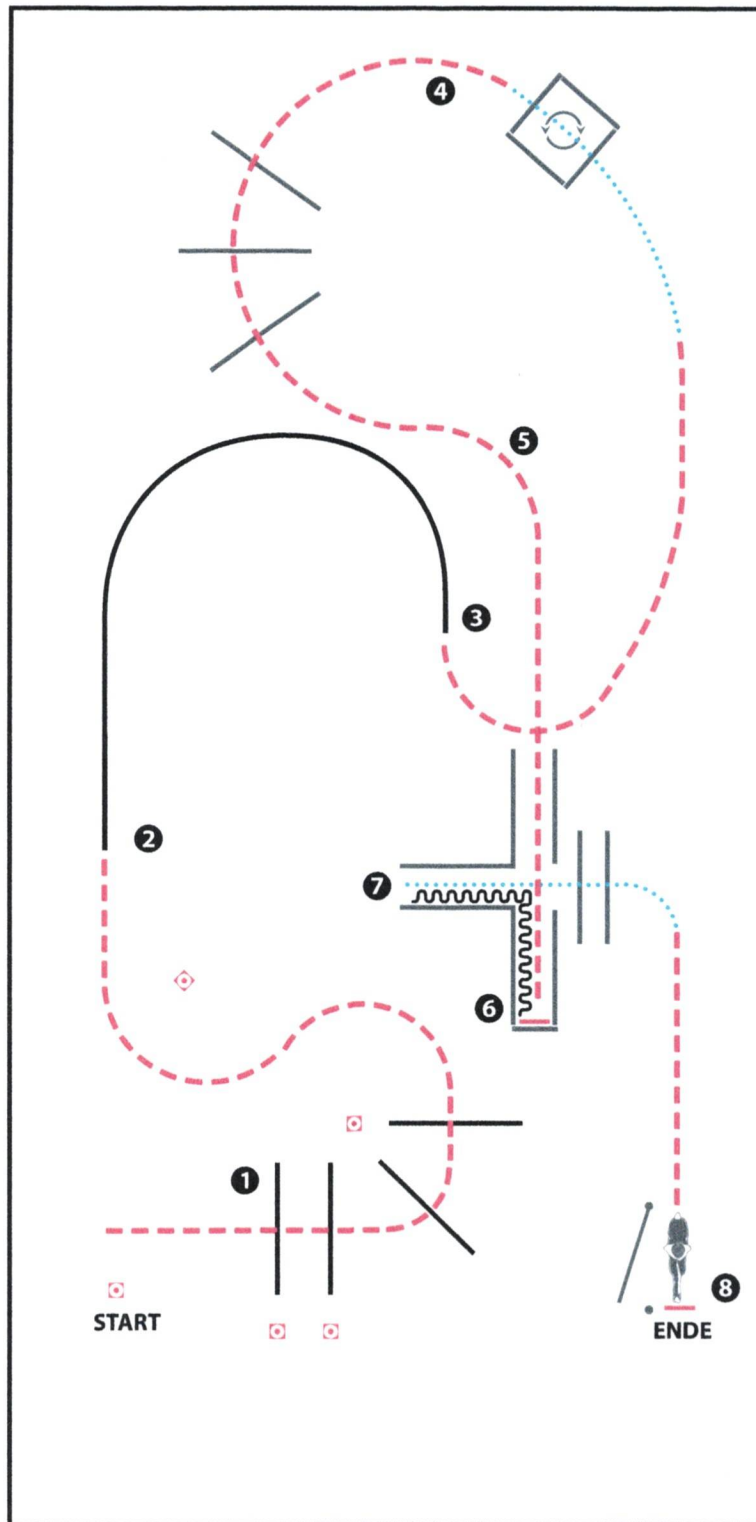

(Erhöhungen optional)

- 1) JOG OVER
- 2) LOPE (RL)
- 3) JOG, WALK INTO BOX, 360° TURN EITHER WAY (LEFT OR RIGHT), WALK OUT
- 4) JOG OVER
- 5) JOG INTO CHUTE, STOP
- 6) BACK UP, WALK OUT, WALK OVER
- 7) JOG, STOP
- 8) GATE

WALK (SCHRITT)	
EXTENDED WALK	
JOG/TROT (TRAB)	
EXTENDED TROT	
LOPE (GALOPP)	
EXTENDED LOPE	
BACK UP (RÜCKWÄRTS)	
LEAD CHANGE SIMPLE OR FLYING (GALOPPWECHSEL EINFACH ODER FLIEGEND)	
TURN (DREHUNG)	

ERSTE WESTERNREITER UNION PERISPORTELEBAHD WESTERFUTEN

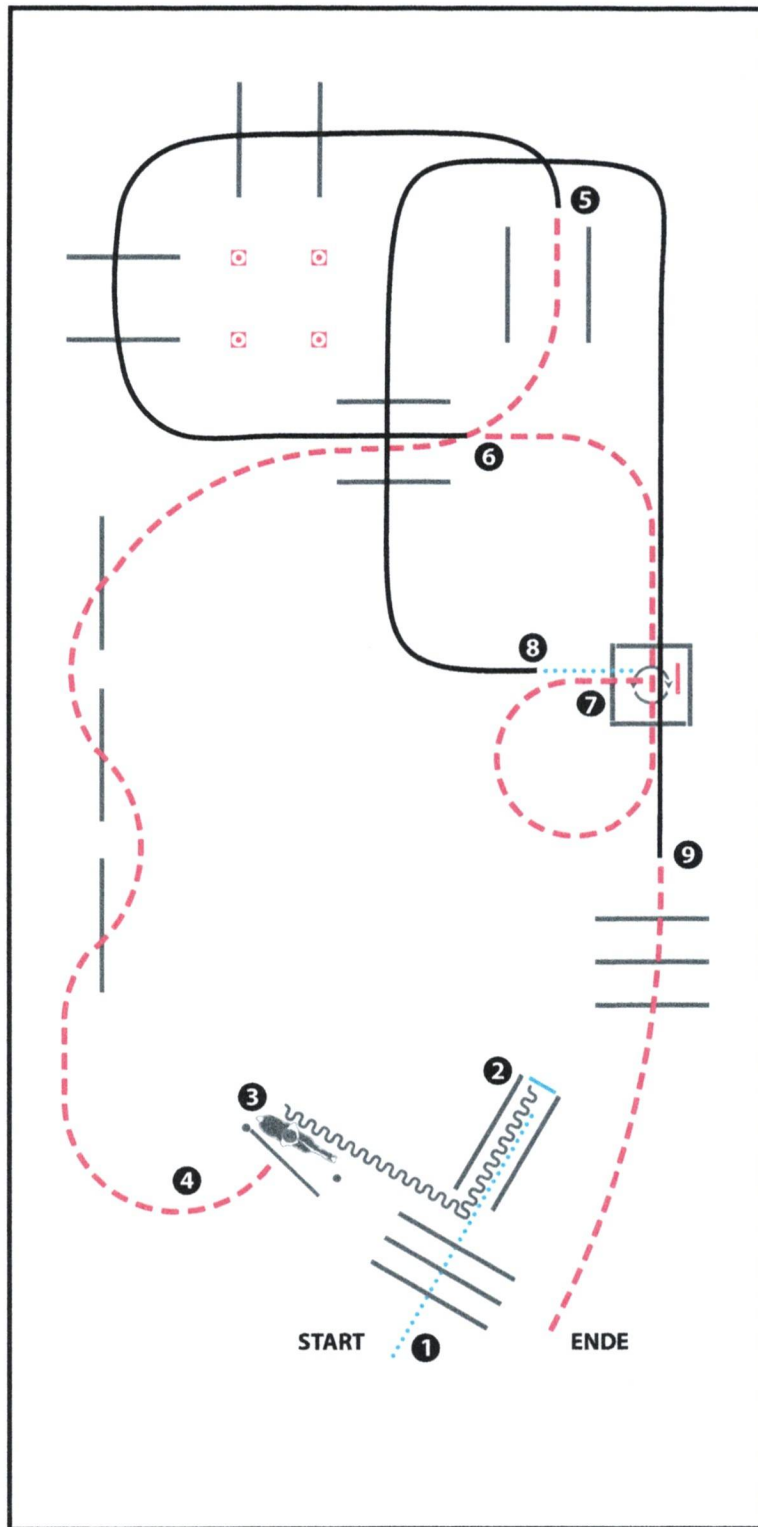

(Erhöhungen optional)

- 1) WALK OVER, WALK INTO CHUTE, STOP
- 2) BACK UP
- 3) GATE
- 4) JOG OVER
- 5) LOPE OVER (LL)
- 6) JOG OVER, JOG INTO BOX, STOP
- 7) 540° TURN EITHER WAY (LEFT OR RIGHT), WALK OUT
- 8) LOPE OVER (RL)
- 9) JOG OVER

WALK (SCHRITT)
EXTENDED WALK
JOG/TROT (TRAB)	-----
EXTENDED TROT	-----
LOPE (GALOPP)	=====
EXTENDED LOPE	=====
BACK UP (RÜCKWÄRTS)	~~~~~
LEAD CHANGE SIMPLE OR FLYING (GALOPPWECHSEL EINFACH ODER FLIEGEND)	=====
TURN (DREHUNG)
	ERSTE WESTENREITER
	UNTER
	PFERDESPIELERHAND WESTENREITER

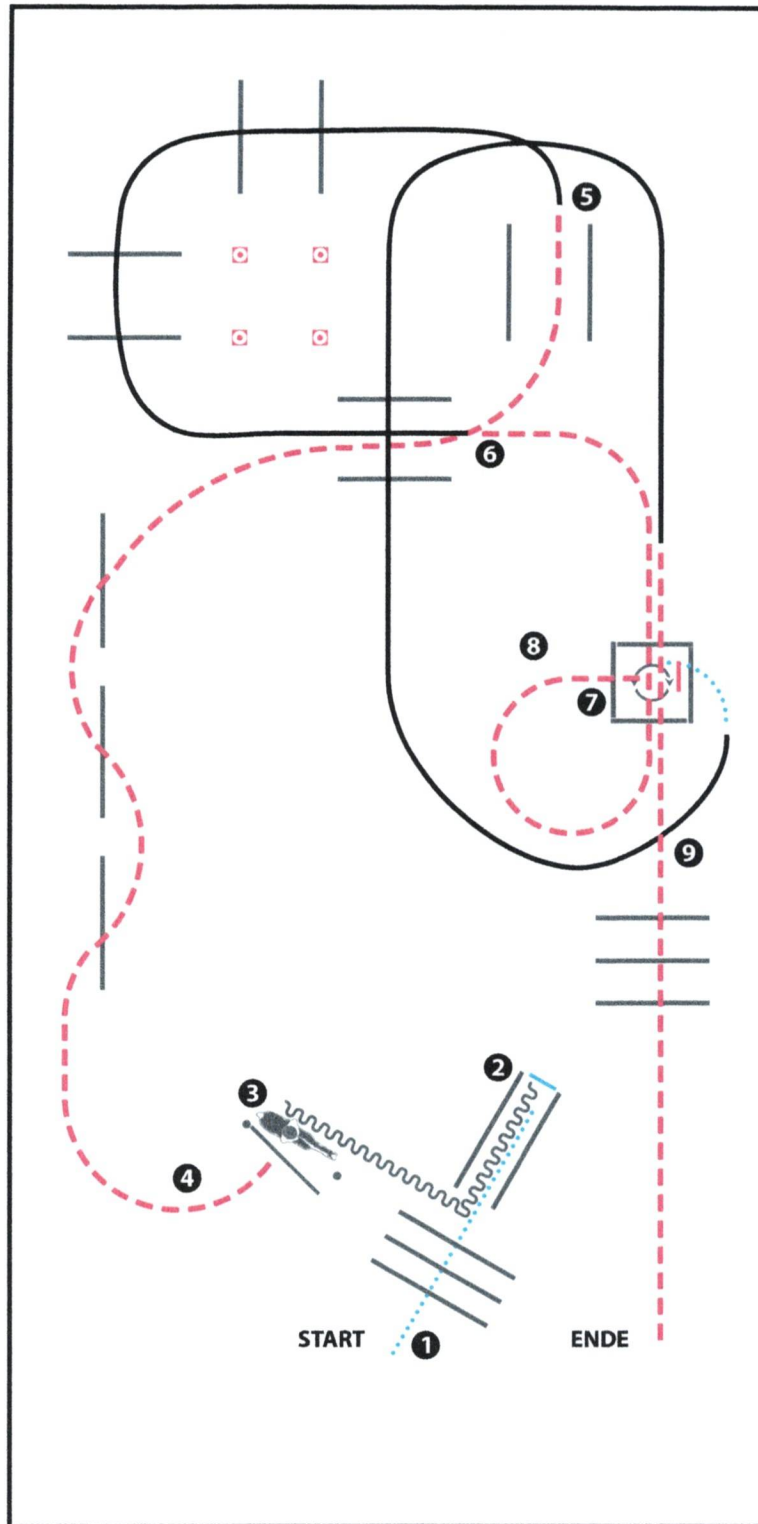

(Erhöhungen optional)

- 1) WALK OVER, WALK INTO CHUTE, STOP
- 2) BACK UP
- 3) GATE
- 4) JOG OVER
- 5) LOPE OVER (LL)
- 6) JOG OVER, JOG INTO BOX, STOP
- 7) 360° TURN EITHER WAY (LEFT OR RIGHT), WALK OUT
- 8) LOPE OVER (RL)
- 9) JOG OVER

WALK (SCHRITT)	
EXTENDED WALK	
JOG/TROT (TRAB)	
EXTENDED TROT	
LOPE (GALOPP)	
EXTENDED LOPE	
BACK UP (RÜCKWÄRTS)	
LEAD CHANGE SIMPLE OR FLYING (GALOPPWECHSEL EINFACH ODER FLIEGEND)	
TURN (DREHUNG)	
ERSTE WESTENREITER UNION PERIODISCHERBAU WESTERPFOTEN	

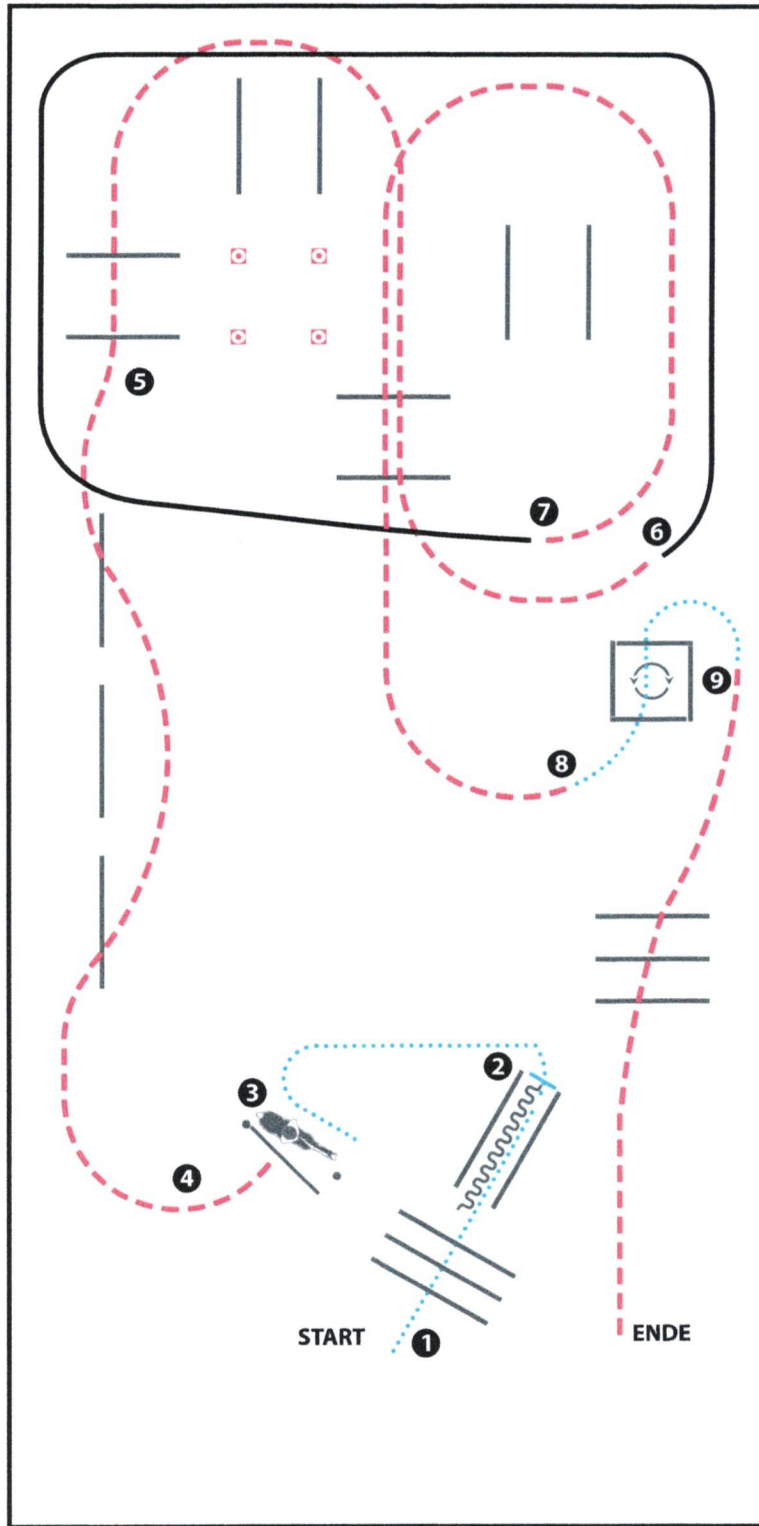

(Erhöhungen optional)

- 1) WALK OVER, WALK INTO CHUTE, STOP
- 2) BACK UP
- 3) WALK OUT, GATE
- 4) JOG OVER
- 5) JOG OVER
- 6) LOPE (LL)
- 7) JOG OVER
- 8) WALK INTO BOX, 360° TURN EITHER WAY (LEFT OR RIGHT), WALK OUT
- 9) JOG OVER

WALK (SCHRITT)	
EXTENDED WALK	
JOG/TROT (TRAB)	
EXTENDED TROT	
LOPE (GALOPP)	
EXTENDED LOPE	
BACK UP (RÜCKWÄRTS)	
LEAD CHANGE SIMPLE OR FLYING (GALOPPWECHSEL EINFACH ODER FLIEGEND)	
TURN (DREHUNG)	
	ERSTE
	WESTERNREITER
	UNION
	PREMIER-PORTUGALIANO WESTERLICHEN

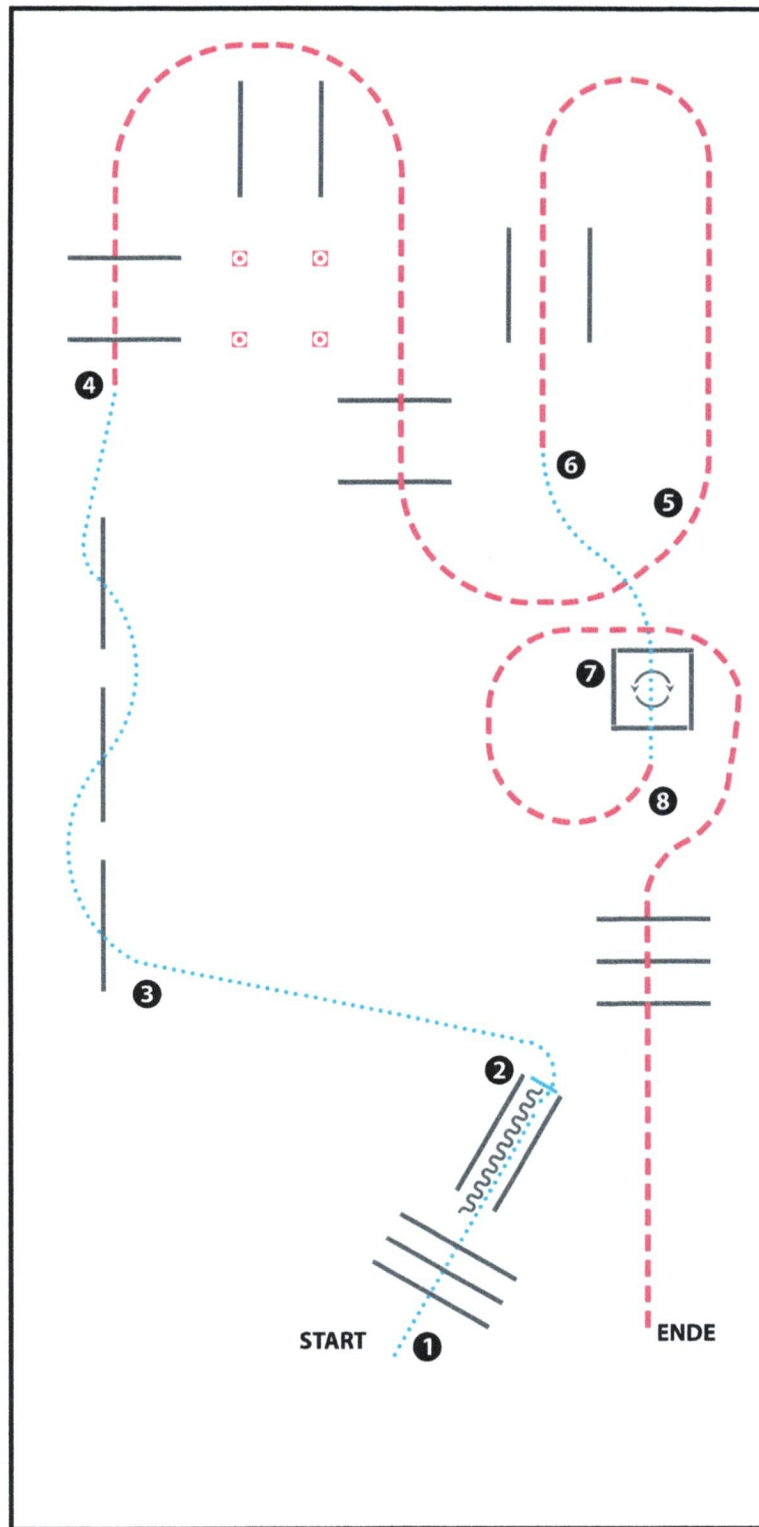

(Erhöhungen optional)

- 1) WALK OVER, WALK INTO CHUTE, STOP (Schrittstangen, im Schritt in die Gasse, Anhalten)
- 2) BACK UP (Rückwärts)
- 3) WALK OVER (Schrittstangen)
- 4) JOG OVER (Trabstangen)
- 5) JOG (Trab)
- 6) WALK INTO BOX (im Schritt in die Box)
- 7) 360° TURN EITHER WAY (LEFT OR RIGHT), WALK OUT (360° Wendung links oder rechts, im Schritt aus der Box)
- 8) JOG OVER (Trabstangen)

WALK (SCHRITT)	
EXTENDED WALK	
JOG/TROT (TRAB)	
EXTENDED TROT	
LOPE (GALOPP)	
EXTENDED LOPE	
BACK UP (RÜCKWÄRTS)	
LEAD CHANGE SIMPLE OR FLYING (GALOPPWECHSEL EINFACH ODER FLIEGEND)	
TURN (DREHUNG)	

ERSTE WESTERNREITER UNION FERNLEISTUNGSBAND WESTERNGITEN

Reining Pattern 14 (nur für LK 4)

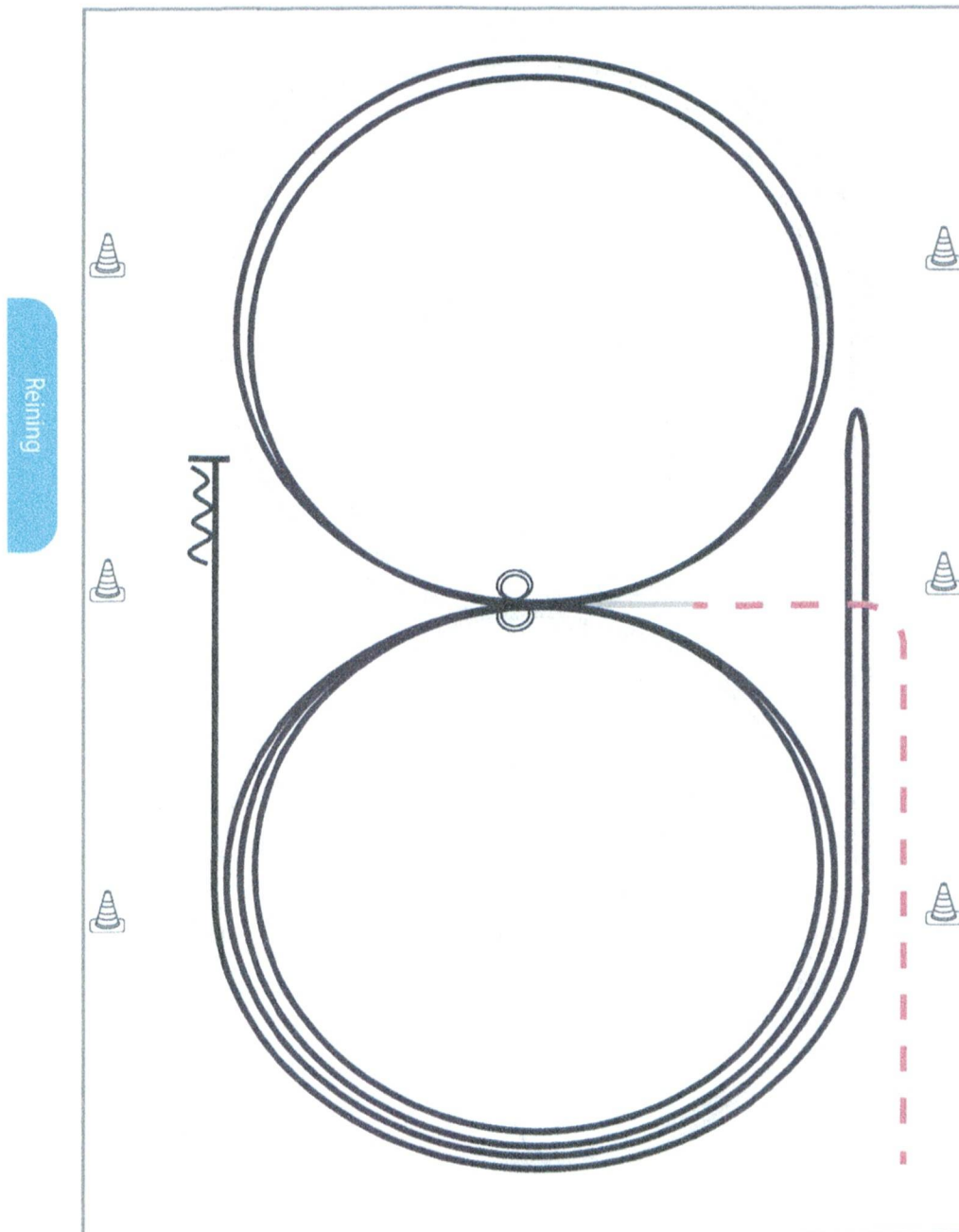

Im Trab zur Mitte der Bahn.

Beginn der Aufgabe aus dem Schritt oder aus dem Stand.

- 1) 2 Zirkel Galopp (**links**), Stop bei X, Verharren
- 2) 2 Spins **links**, Verharren
- 3) 2 Zirkel Galopp (**rechts**), Stop bei X, Verharren
- 4) 2 Spins **rechts**, Verharren
- 5) Galopp (**links**) auf dem Zirkel, der nicht geschlossen wird, Run Down entlang der langen Seite, Stop mind. 6,00 m von der Bande entfernt hinter dem **Mittelmarker**, Rollback **rechts**, kein Verharren
- 6) Galopp (**rechts**) auf dem Zirkel, der nicht geschlossen wird, Run Down entlang der langen Seite, Stop mind. 6,00 m von der Bande entfernt hinter dem **Mittelmarker**, Rückwärtsrichten mind. 3,00 m, Verharren

Trab	---
Galopp	—
Rückwärts	W

Der Reiter muss das Kopfstück zur Gebisskontrolle vor dem Richter abnehmen.

Reining Pattern 15 (nur für LK 4)

Reining Pattern 15 (nur für LK 4)

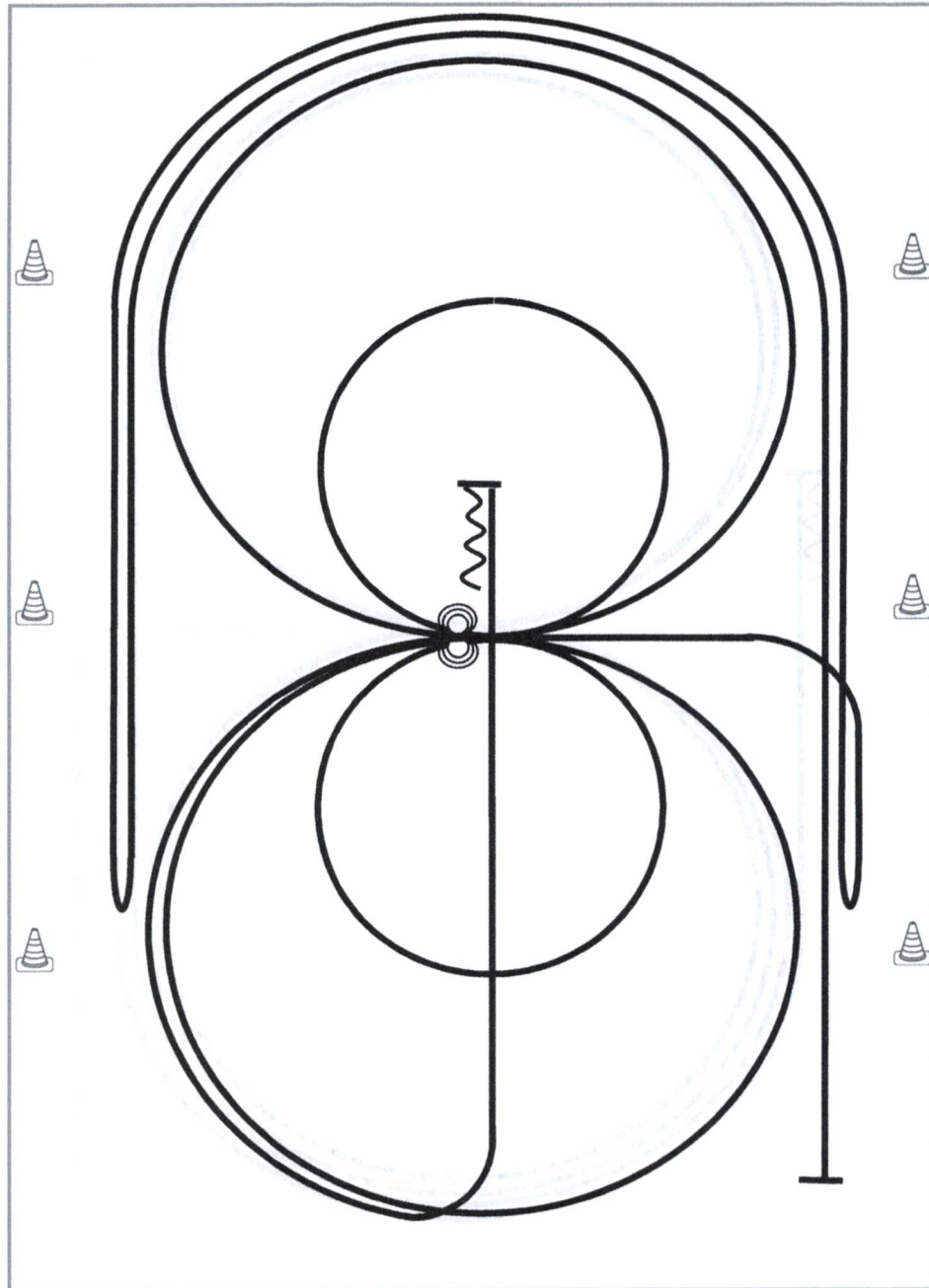

- | | |
|-----------|-----|
| Trab | --- |
| Galopp | — |
| Rückwärts | ⋈ |
- 1) Galopp mind. 6,00 m von der Bande entfernt, (**links**) auf dem Zirkel, der nicht geschlossen wird, Run Down entlang der langen Seite, Stop mind. 6,00 m von der Bande entfernt hinter dem **Mittelmarker**, Rollback **rechts**, kein Verharren
 - 2) Galopp, (**rechts**) auf dem Zirkel, der nicht geschlossen wird, Run Down entlang der langen Seite, Stop mind. 6,00 m von der Bande entfernt hinter dem **Mittelmarker**, Rollback **links**, kein Verharren, Galopp zu X
 - 3) 2 Zirkel Galopp (**links**), 1. groß und schnell, 2. **klein** und langsam, Stop bei X
 - 4) 3 Spins **links**, Verharren
 - 5) 2 Zirkel Galopp (**rechts**), 1. groß und schnell, 2. **klein** und langsam, Stop bei X
 - 6) 3 Spins **rechts**, Verharren
 - 7) Galopp (**links**) auf dem Zirkel, der nicht geschlossen wird, Run Down auf der Mittellinie, Stop hinter dem **Mittelmarker**
 - 8) Rückwärtsrichten mind. 3,00 m, Verharren

Der Reiter muss das Kopfstück zur Gebisskontrolle vor dem Richter abnehmen.

Pattern Western Horsemanship #6 - LK 1-2

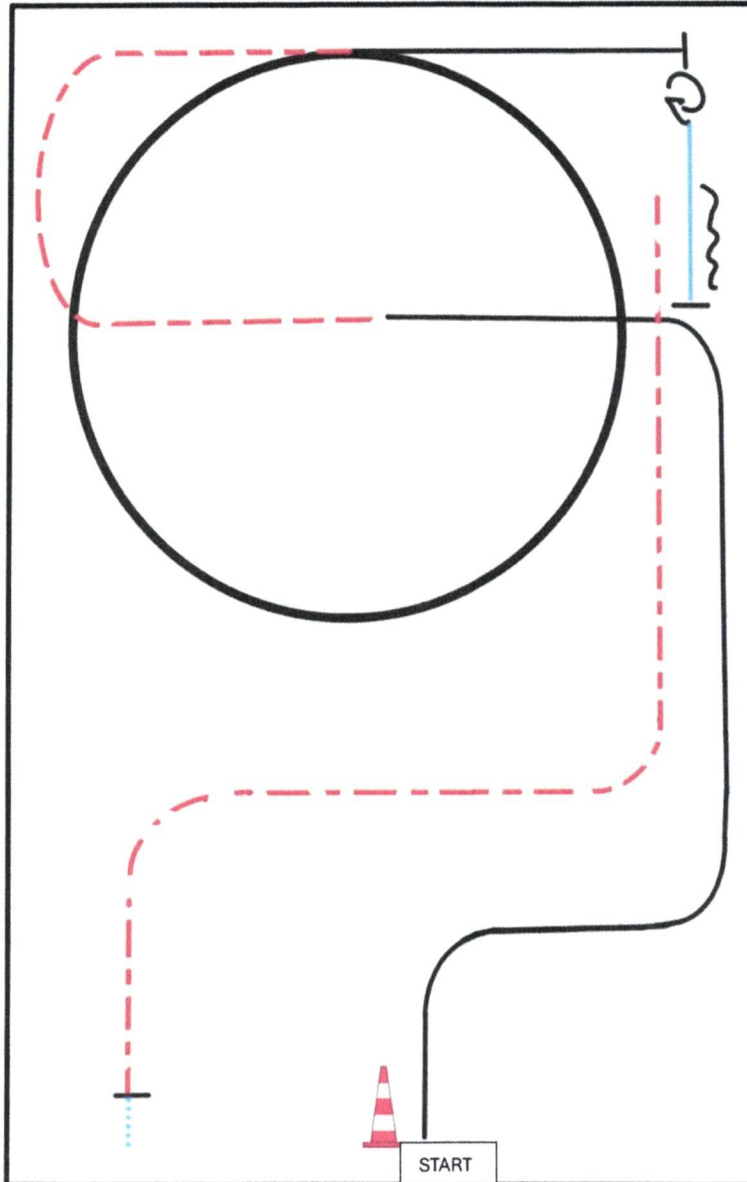

BE READY AT MARKER

- 1) LOPE (LL)
- 2) JOG
- 3) EXTENDED LOPE (RL)
- 4) COLLECTED LOPE (RL)
- 5) STOP, TURN 450° RIGHT
- 6) WALK
- 7) STOP, BACK UP
- 8) EXTENDED JOG
- 9) STOP, HESITATE, WALK OUT

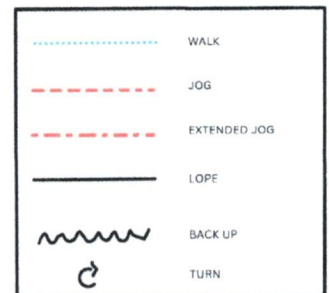

Pattern Western Horsemanship #4 - LK 3

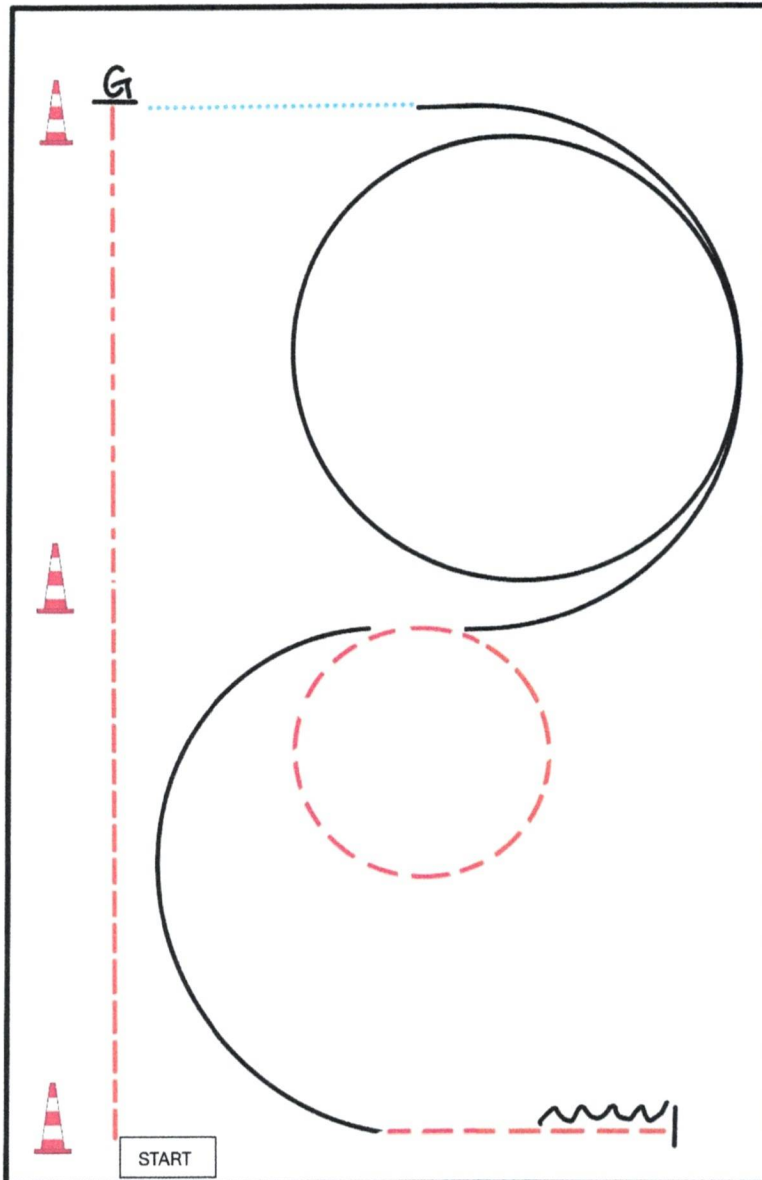

BE READY AT MARKER

- 1) JOG
- 2) EXTENDED JOG
- 3) STOP, TURN 270° LEFT
- 4) WALK
- 5) LOPE (RL)
- 6) JOG SMALL CIRCLE
- 7) LOPE (LL)
- 8) JOG
- 9) STOP, BACK UP

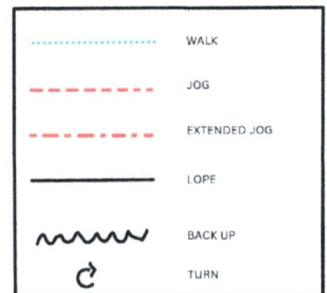

Pattern Western Horsemanship #4 - LK 4-5

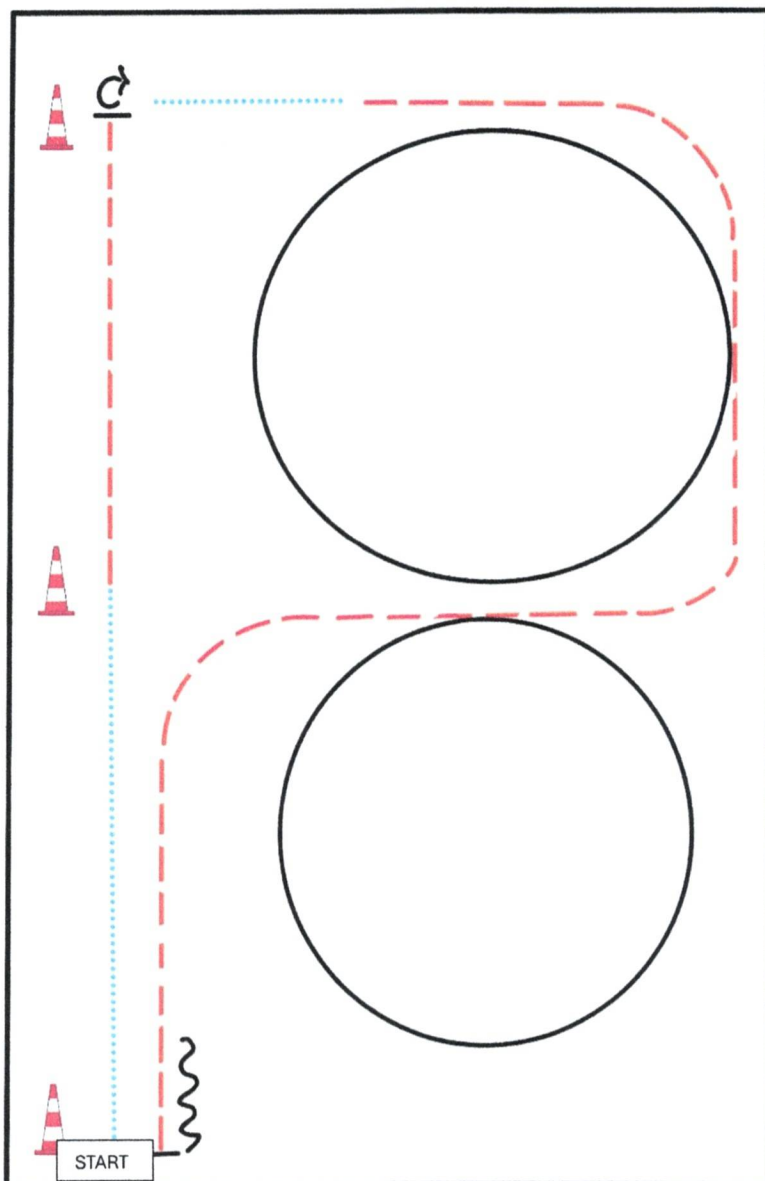

BE READY AT MARKER

- 1) WALK
- 2) JOG
- 3) STOP, TURN 90° RIGHT
- 4) WALK
- 5) JOG
- 6) LOPE (RL)
- 7) JOG
- 8) LOPE (LL)
- 9) JOG
- 10) STOP, BACK UP

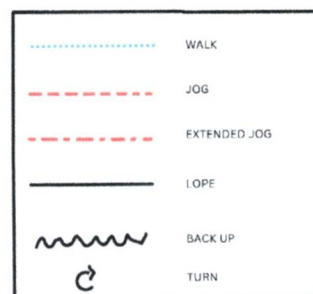

ZRR LK 1-3
AB

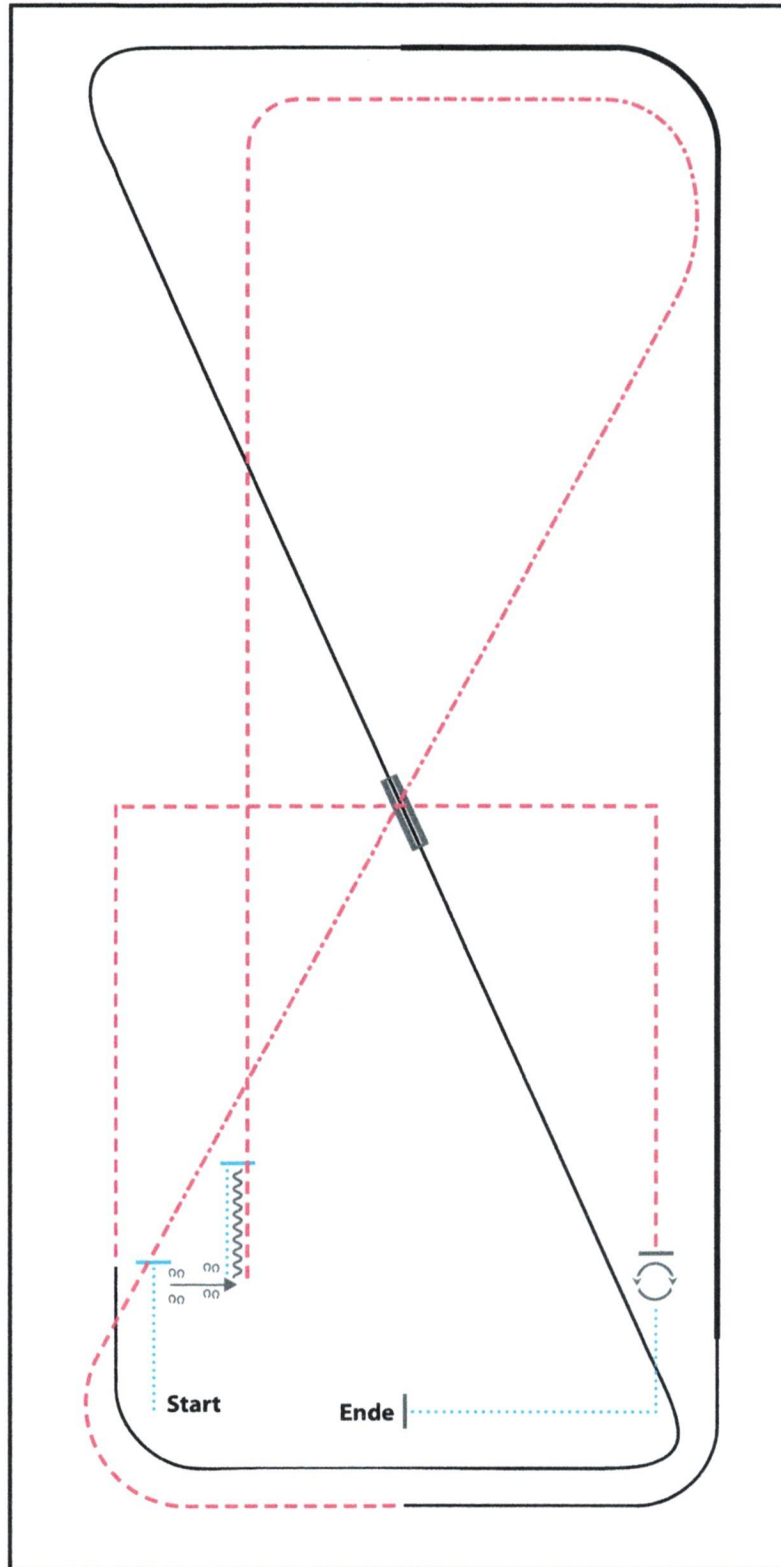

- 1) WALK, STOP
- 2) SIDEPASS RIGHT
- 3) WALK, STOP, BACK UP
- 4) TROT
- 5) EXTENDED TROT, TROT
- 6) LOPE (LL)
- 7) EXTENDED LOPE (LL), LOPE (LL)
- 8) LEADCHANGE (SIMPLE OR FLYING)
- 9) LOPE (RL)
- 10) TROT CORNERS
- 11) STOP, 360° TURN (LEFT OR RIGHT)
- 12) WALK, STOP

WALK (SCHRITT)	
EXTENDED WALK	
JOG/TROT (TRAB)	
EXTENDED TROT	
LOPE (GALOPP)	
EXTENDED LOPE	
BACK UP (RÜCKWÄRTS)	
LEAD CHANGE (GALOPPWECHSEL)	
TURN (DREHUNG)	
	 ERSTE WESTENREITER UNION FÖRDERVERBAND WESTENREITEN

Z RR LK 4/5
AB

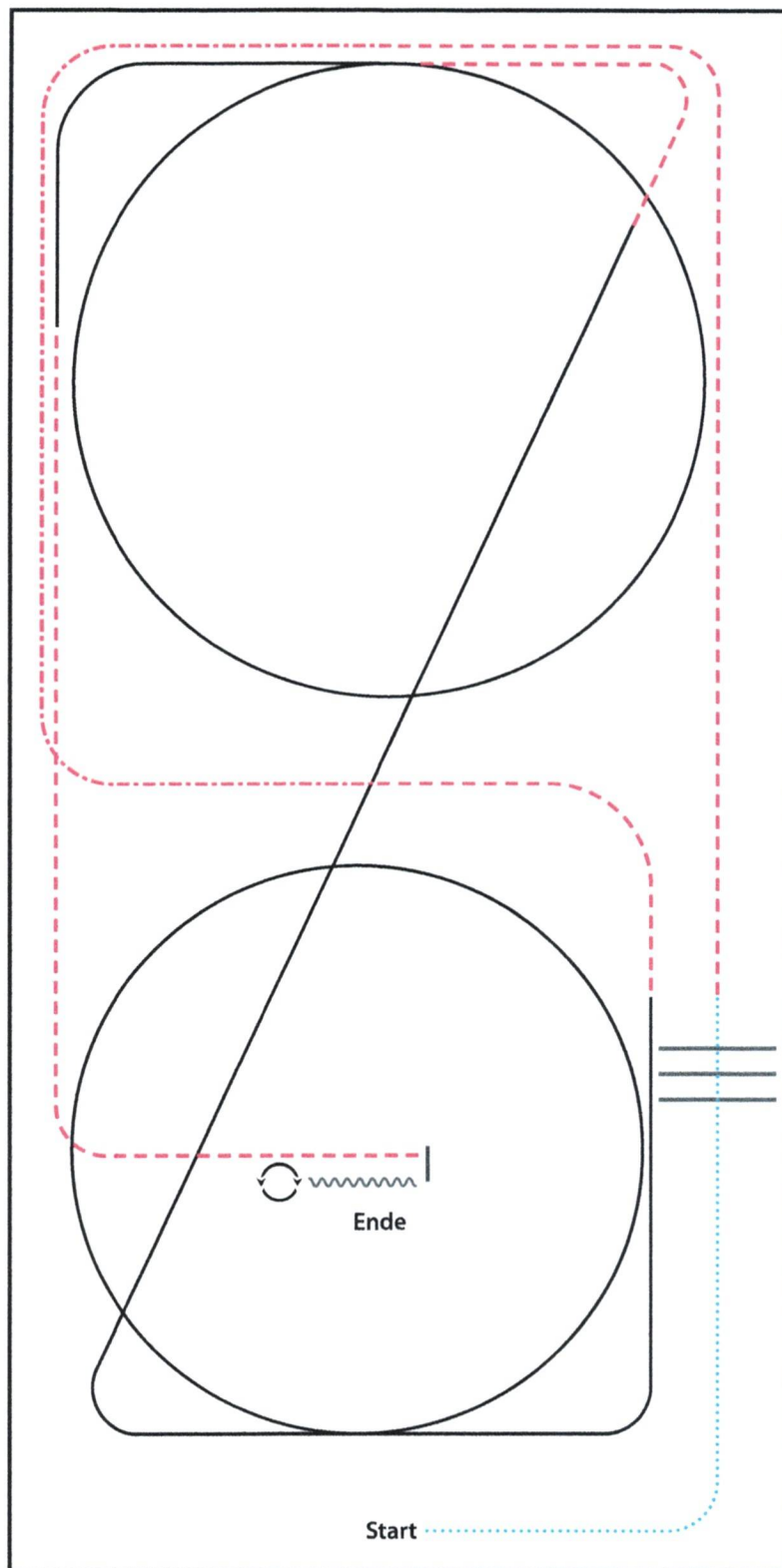

- 1) WALK,
- 2) WALK OVER, WALK
- 3) TROT
- 4) EXTENDED TROT CORNERS, TROT
- 5) LOPE (RL) CIRCLE, LOPE
- 6) TROT
- 7) LOPE (LL) CIRCLE
- 8) TROT
- 9) STOP, BACK UP
- 10) 360° TURN (LEFT OR RIGHT)

WALK (SCHRITT)	
EXTENDED WALK	
JOG/TROT (TRAB)	
EXTENDED TROT	
LOPE (GALOPP)	
EXTENDED LOPE	
BACK UP (RÜCKWÄRTS)	
LEAD CHANGE (GALOPPWECHSEL)	
TURN (DREHUNG)	
	 <small>FÜRSTE WESTENREITER UNION PFERDESPORTVERBAND WESTENREITEN</small>

RR LK3
A+B

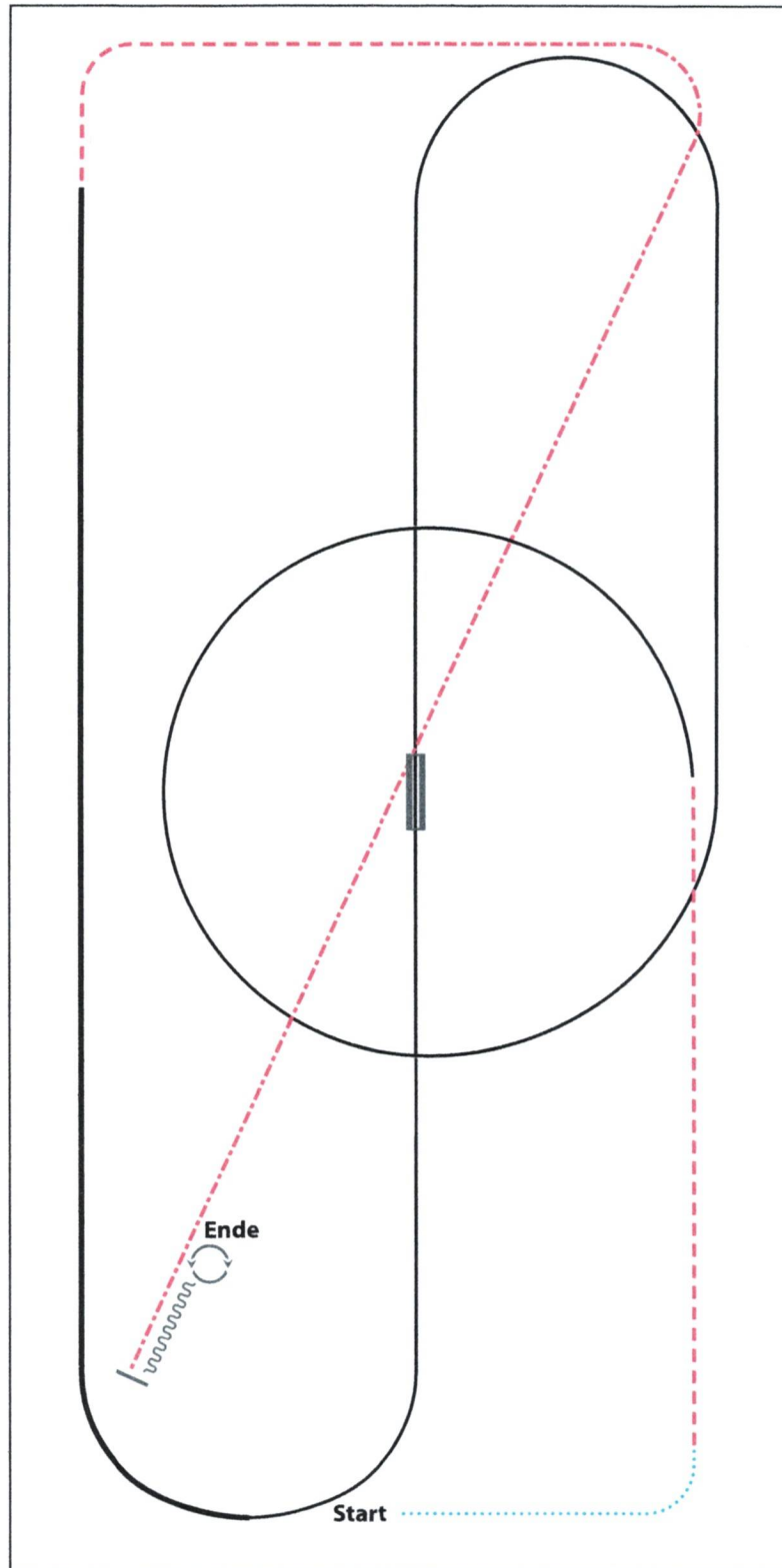

- 1) WALK
- 2) TROT
- 3) LOPE (LL) CIRCLE
- 4) LEADCHANGE (SIMPLE OR FLYING)
- 5) LOPE (RL)
- 6) EXTENDED LOPE (RL)
- 7) TROT
- 8) EXTENDED TROT
- 9) STOP, BACK UP
- 10) 360° TURNS (EACH DIRECTION)

WALK (SCHRITT)	
EXTENDED WALK	
JOG/TROT (TRAB)	
EXTENDED TROT	
LOPE (GALOPP)	
EXTENDED LOPE	
BACK UP (RÜCKWÄRTS)	
LEAD CHANGE (GALOPPWECHSEL)	
TURN (DREHUNG)	

ERSTE FÄHRERIN
WESTE FÄHRERIN
UNION
PROFISPORTVERBAND WESTERREICH

RR LK 4/5
A+B

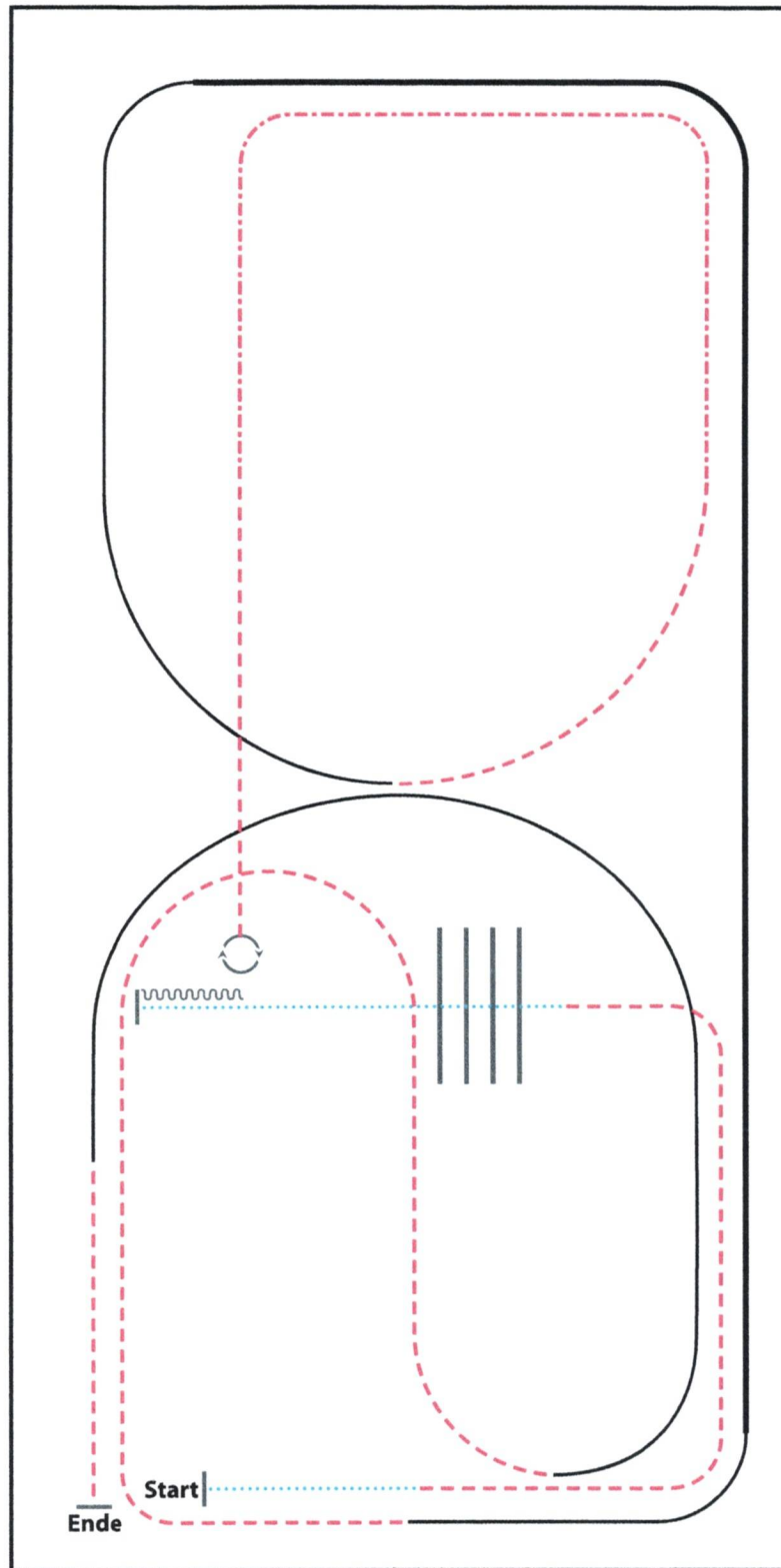

- 1) WALK
- 2) TROT
- 3) WALK OVER, WALK
- 4) STOP, BACK UP, 90° TURN RIGHT
- 5) TROT, EXTENDED TROT, TROT
- 6) LOPE (RL)
- 7) EXTENDED LOPE (RL), LOPE (RL)
- 8) TROT
- 9) LOPE (LL)
- 10) TROT, STOP

WALK (SCHRITT)
EXTENDED WALK
JOG/TROT (TRAB)	-----
EXTENDED TROT	-----
LOPE (GALOPP)	=====
EXTENDED LOPE	=====
BACK UP (RÜCKWÄRTS)	~~~~~
LEAD CHANGE (GALOPPWECHSEL)	=====
TURN (DREHUNG)	⤵

ERSTE WESTERNREITER UNION FÜR DEN VERBAND WESTERNRITCH

RR WT
A+B

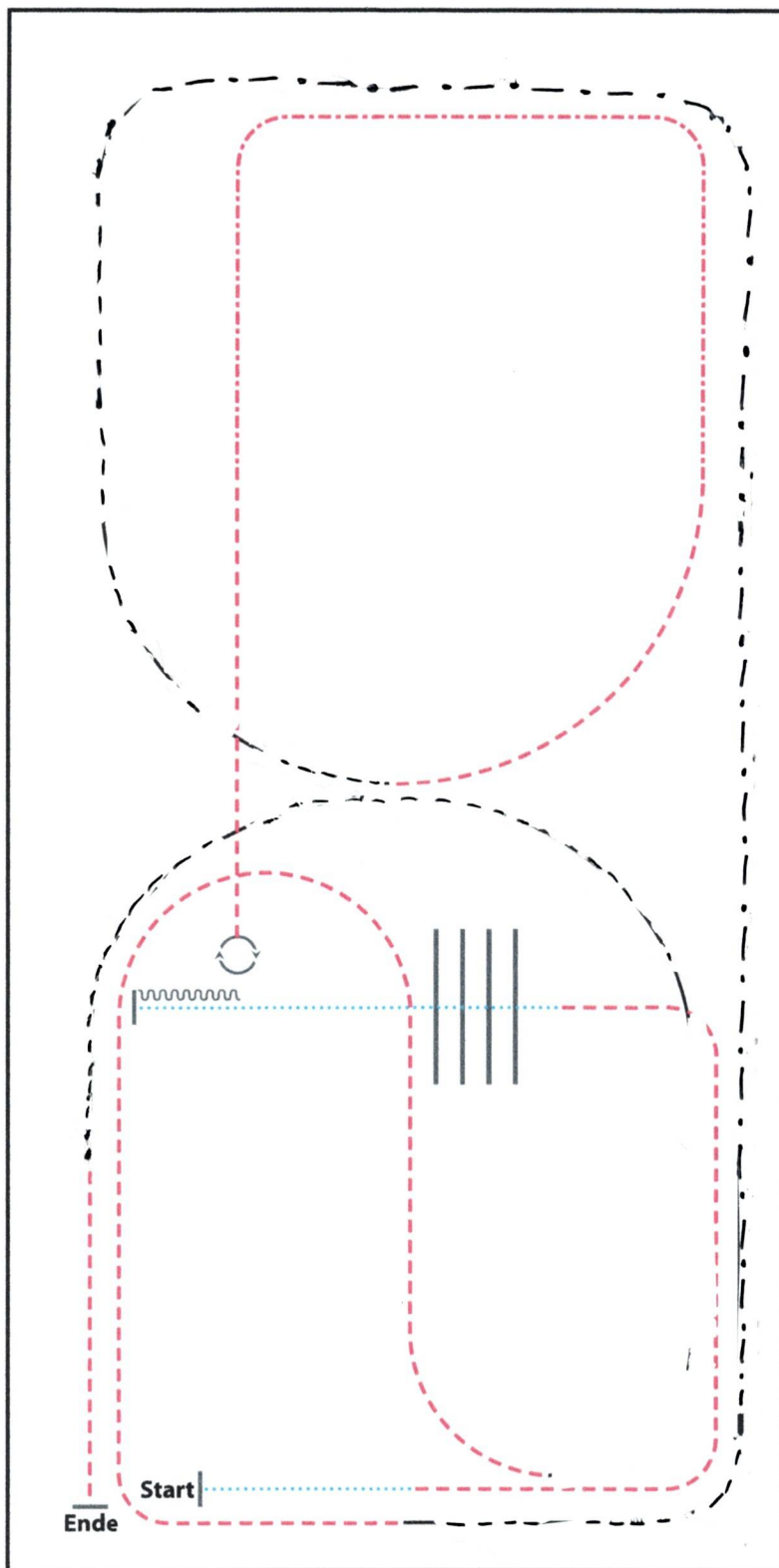

- 1) WALK
- 2) TROT
- 3) WALK OVER, WALK
- 4) STOP, BACK UP, 90° TURN RIGHT
- 5) TROT, EXTENDED TROT, TROT
- 6) ~~LOPE (RL)~~ TROT
- 7) EXTENDED TROT RL
- 8) TROT
- 9) LOPE (LL)
- 10) TROT, STOP

WALK (SCHRITT)
EXTENDED WALK
JOG/TROT (TRAB)	-----
EXTENDED TROT	-----
LOPE (GALOPP)	=====
EXTENDED LOPE	=====
BACK UP (RÜCKWÄRTS)	~~~~~
LEAD CHANGE (GALOPPWECHSEL)	=====
TURN (DREHUNG)	↻
	ERSTE WEITERWEITER
	UNION
	HERBESCHÜFTVERBAND WEITERWEITER